

MS1100

mobiler Medienschränk

Der MS1100 ist ein mobiler, abschließbarer Medienschränk (zentrales Schließsystem), der für die praktische Verwendung eines Overheadprojektors und anderer AV-IT-Medientechnik (PCs, Notebooks, Dokumentenkameras etc.) im Klassenraum entwickelt wurde. Er verfügt über eine integrierte Fünffachsteckdose, 5 m Stromkabel, ein variabel einsetzbares Ablagefach, ein ausziehbares Fach für Notebook oder PC-Tastatur und eine Schublade. Der Metallrahmen ist durchgehend und an allen vier Seiten sowie an der Unterseite des Schränks angebracht. Auf diese Weise ist höchstmögliche Stabilität gewährleistet. Die obere Abstellfläche kann in zwei Teilen geöffnet werden und als zusätzliche Stellfläche dienen, wobei Gasdruckdämpfer verhindern, dass die Abstellflächen zu schnell ausklappen. Der MS1100 kann sowohl von vorne als auch von hinten geöffnet werden (die Türen auf der Rückseite öffnen aus Sicherheitsgründen nur, wenn Türen vorne geöffnet sind). Der Projektorarm ist mit einer Universalaufnahmeplatte für alle Projektorentypen (bis 10 kg Gewicht) ausgestattet, der über einen leichtgängigen Mechanismus ausgefahren werden kann. Der Metallrahmen gewährleistet höchste Stabilität. Der Schrank eignet sich auch perfekt für die Aufnahme der Arcus-Overheadprojektorenmodelle (Art.-Nr.: 310010080 und 310010081).



Frontansicht geöffnet Projektorarm eingeklappt ausgestattet



Frontansicht geschlossen



Medienschränk MS1100

- Nettogewicht 140 kg
- Abmessungen (geschlossen) B 110 cm x H 110 cm x T 65 cm
- integrierte Fünffachsteckdose und 5 m Netzanschlusskabel
- ein Ablagefach (variabel einsetzbar), ein ausziehbares Fach für Notebook oder PC-Tastatur, eine Schublade
- obere Abstellfläche kann in zwei Teilen geöffnet werden und zusätzliche Ablagefläche bieten (Gasdruckdämpfer gewährleisten sanftes Ausfahren)
- vier Rollen mit speziellem Gummibelag für leichtes Schieben (zwei mit Bremsen)
- zentrales Schließsystem
- ausfahrbarer Projektorarm mit universeller Aufnahmeplatte für alle Projektorentypen bis 10 kg.

Farbe lichtgrau

Art.-Nr.: 310010049

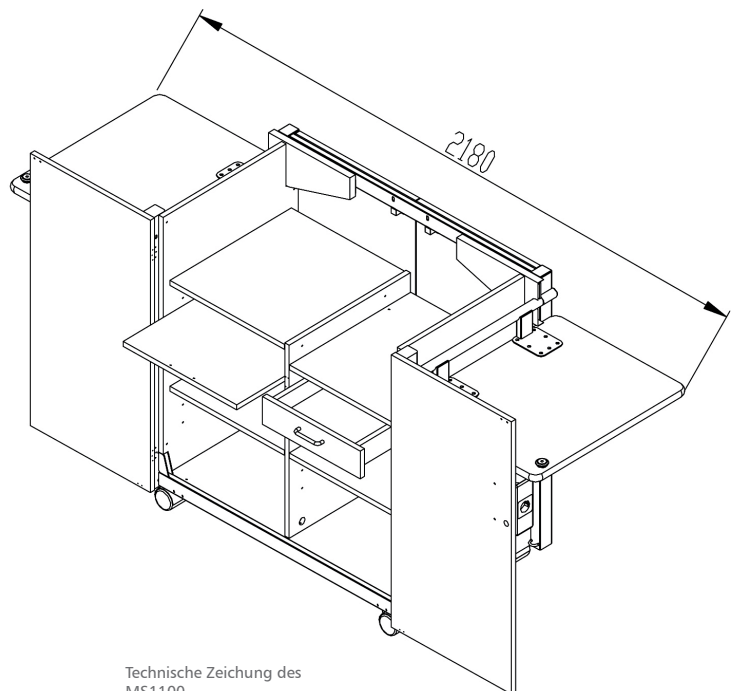

Technische Zeichnung des MS1100 (Maßangaben in mm)